

ufesa

Sensei

forrólevegős sütő

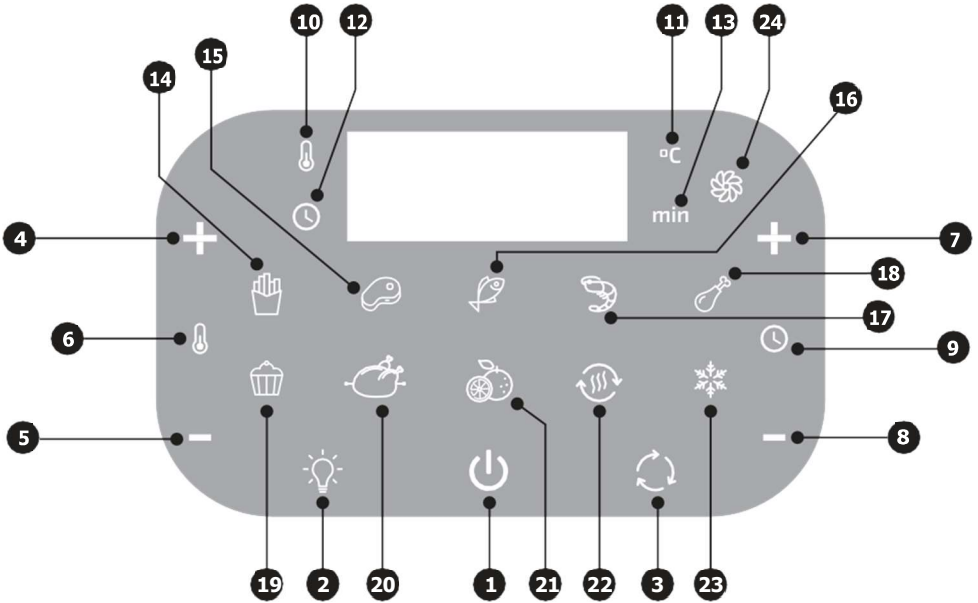

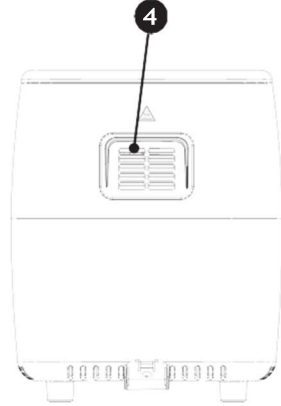
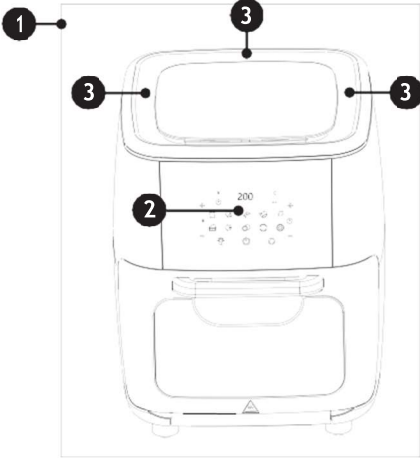

HASZNÁLATI ÚTMUTATÓ

KÖSZÖNJÜK, HOGY UFESA KÉSZÜLÉKET VÁLASZTOTT, SZERETNÉNK, HA A KÉSZÜLÉK AZ ÖN MEGELÉGEDÉSÉRE ÉS ÖRÖMÉRE TELJESÍTENE.

FIGYELMEZTETÉS

KÉRJÜK, OLVASSA EL FIGYELMESEN A HASZNÁLATI UTASÍTÁST A TERMÉK HASZNÁLATA ELŐTT. TÁROLJA EZEKET BIZTONSÁGOS HELYEN KÉSŐBBI FELHASZNÁLÁS CÉLJÁBÓL.

LEÍRÁS

1. LED vezérlőpanel
2. Készülék test
3. Fogantyú
4. Kosár

VEZÉRLŐPANEL

1. Főkapcsoló
2. Belsővilágítás kapcsoló
3. Forgató funkció
4. Hőmérséklet +
5. Hőmérséklet -
6. Hőmérséklet jel
7. Idő +
8. Idő -
9. Idő jel
10. Hőmérséklet kijelző fény
11. Hőmérséklet mértékegység jelző (°C)
12. Óra kijelző fény
13. Hőmérséklet mértékegység jelző (minutes)
14. Hasáb burgonya
15. Steak
16. Hal
17. Tenger gyümölcsei
18. Csirkecomb
19. Sütés (sütemények)
20. Egész csirke
21. Aszalt gyümölcs
22. Előmelegítés
23. Olvasztás
24. Működésjelző lámpa

TARTOZÉKOK

1. Rácsos tálca (x2)



Használható aszalásra, ropogós falatok készítésére és ételek felmelegítésére.

2. Olaj csepptálca

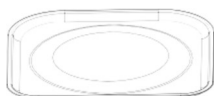

Sütéskor helyezze be a csepptálcát a könnyű tisztítás érdekében. Főzéskor feltétlenül használjon csepegtető edényt.

3. Rácsos forgókosár

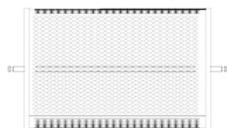

Használható hasáb burgonyához, pörkölt dióhoz, és egyéb nassolnivalóhoz. Tegye a kosarat a sütőbe és sütés után fogóval vegye ki a forró kosarat. Figyelem: Égésveszély!

4. Barbecue villa



Sültcsirkéhez és egész csirkéhez használható. Tolja át a nyársot hosszanti irányba a hús közepén (a forgástengelyén). Csúsztassa a villákat a tengely két végére, majd a húrra. Rögzítse a rögzítőcsavarral a helyére. A tengelyen bemélyedések jelölik a rögzítőcsavarok helyét. A rögzítőcsavarok csak a horonyban rögzíthetők. Megjegyzés: Mindig győződjön meg arról, hogy a nyársra tűzött hús szabadon forog a sütőben!

5. Csavarok



A grillrúdhoz való rögzítéshez. Forgó kosárral és grill villával használható.

6. Tartó fogó



A forgókosárral vagy a grillvillával készített ételek behelyezésére és kivételére használható.

HOGYAN HELYEZZÜK A TÁLCÁKAT A SÜTŐBE

Helyezze a rácsos tálcát a sütőben lévő 3 szint valamelyikébe, (A) ábra.

Helyezze a csepptálcát a sütőtér aljába, (B) ábra.

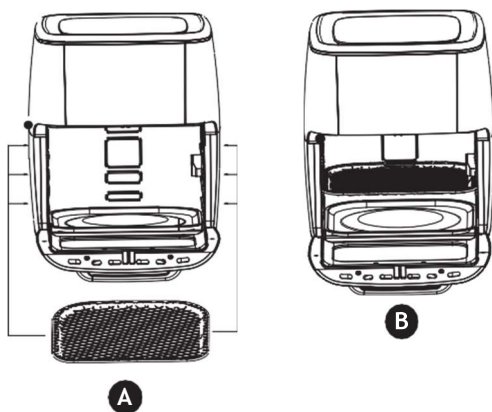

FIGYELEM

Használat közben a fémkatrészek felforrósodnak, ezért fokozott figyelem szükséges a sérülések elkerülése érdekében! Viseljen hőálló védőkesztyűt!

FORGÓKOSÁR ÉS GRILLVILLA ÖSSZESZERELÉSE

1. Először helyezze be az összeszerelt forgókosár vagy grillvilla bal oldalát a tengely foglatába. Győződjön meg arról, hogy a tengely forgási irányban van.

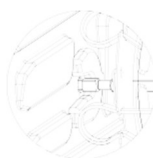
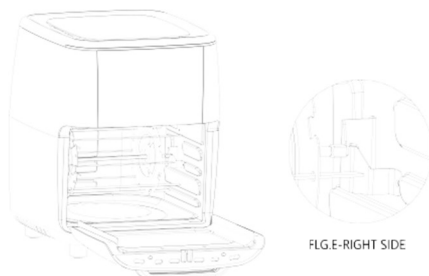

FIG.E-LEFT SIDE

2. Helyezze a jobb oldalt a tartókeretre.



BIZTONSÁGI UTASÍTÁSOK

Ha a tápkábel megsérült, azt a veszély elkerülése érdekében a forgalmazó által kijelölt hivatalos szerviznek vagy hasonlóan minősített személyeknek kell kicserélniük.

A berendezést korlátozott fizikai, érzékelési vagy mentális képességgel rendelkező vagy tapasztalattal nem rendelkező személyek is használhatják, amennyiben a használat megfelelő felügyelet vagy a berendezés biztonságos használatára vonatkozó utasítások mellett történik, és megértik annak veszélyeit.

Gyermekek nem játszhatnak a berendezéssel!

Tartsa a készüléket 8 évnél fiatalabb gyermekektől elzárva.

A készüléket nem külső időzítővel vagy külön távvezérlő rendszerrel kell működtetni. Húzza ki a készülék hálózati csatlakozóját, ha nincs

használatban.

Hagyja kihűlni tisztítás előtt vagy mielőtt elrakná. Ne merítse a készüléket vízbe vagy más folyadékba.

Ezt a készüléket legfeljebb 2000 m tengerszint feletti magasságban való használatra tervezték.

FONTOS FIGYELMEZTETÉSEK

Ezt a készüléket kizárólag háztartási használatra tervezték, kereskedelmi vagy ipari felhasználása tilos és a garancia azonnali elvesztésével jár.

A termék helytelen használata vagy nem megfelelő kezelése a garanciát semmissé teszi.

A termék hálózati csatlakoztatása előtt ellenőrizze, hogy a hálózati feszültség megegyezik-e a termék címkéjén feltüntetett feszültséggel.

Helyezze a készüléket egyenletes, vízszintes felületre.

Használat közben a hálózati csatlakozókábelt nem szabad összekuszálni vagy a termék köré tekerni.

Ne használja a készüléket, és ne csatlakoztassa és ne húzza ki a tápkábelt úgy, hogy a keze és/vagy a lába nedves legyen.

Ne használja a csatlakozókábelt a konnektorból való kihúzáshoz vagy fogantyúként való használatához.

FONTOS. A forrólevegős sütő üzemeltetésekor tartson legalább tíz centiméter szabad helyet a sütő minden oldalán, hogy lehetővé tegye a megfelelő légáramlást.

NE helyezze forrólevegős sütőjét szekrények, redőnyök vagy függönyök alá. Túlmelegedés / tűzveszély.

Ne takarja le a sütő egyetlen részét sem ruhával vagy hasonlóval, ez túlmelegedést okoz. Tűzveszély.

Ez egy **FORRÓLEVEGŐS SÜTŐ**. A főzéshez nagyon kevés olajra van szükség. Ne töltse fel az edényt olajjal vagy zsírral, mert ez lehetséges tűzveszélyt okozhat.

Ne használjon semmilyen tartozékot, kivéve a gyártó által ajánlott tartozékokat ebben a légsütőben. Mindig viseljen védő, szigetelt sütőkesztyűt, amikor tárgyakat helyez be vagy távolít el a forró légsütőből.

A készüléket vízszintes, stabil, hőálló felületen kell használni. Amikor először használja a légsütőt, enyhe szag vagy kis mennyiségű füst szabadulhat fel. Ez normális, csak a gyártási maradványok égnek le.

A sütendő összetevőket mindig a kosárba helyezze, hogy ne érintkezzen a fűtőelemekkel.

Meghibásodás vagy sérülés esetén azonnal húzza ki a készüléket a hálózathoz, és forduljon a hivatalos szervizhez. A veszély kockázatának elkerülése érdekében ne nyissa ki a készüléket. Csak a hivatalos márkaszervíz képzett műszaki személyzete végezhet javításokat vagy eljárásokat a készüléken.

B&B TREND SL. kizár minden felelősséget az embereknél, állatoknál vagy tárgyknál esetlegesen felmerülő károkért, amelyek e figyelmeztetések be nem tartása miatt következnek be.

AZ ELSŐ HASZNÁLAT ELŐTT

1. Távolítsa el minden csomagolóanyagot és matricát a légsütő belsejéből, és külsejéről. Óvatosan törölje le a külső részt nedves ruhával vagy papírtörülkövel.

FIGYELMEZTETÉS: Soha ne merítse a légsütőt vagy annak hálózati csatlakozóját vízbe, vagy bármilyen más folyadékba.

2. Húzza meg a kosár fogantyúját, hogy kivegye a kosarat a légsütőből. A tálca közepén lévő tálcáfogantyúval távolítsa el a tálcát. Használjon szivacsot és meleg, szappanos vizet a kosár és a tálca belső- és külső részének mosásához. A kosár és a tálca mosogatógép felső kosarában mosható.

FIGYELMEZTETÉS: Ne használjon koptató tisztítószeret vagy súrolópárnákat.

3. Alaposan szárítsa meg.

HASZNÁLAT

1) Csatlakoztassa a hálózati csatlakozót egy földelt fali aljzathoz.

2) Nyomja meg a Főkapcsolót (1) és minden jelzőfény világít. Anélkül, hogy bármely funkciógombot kiválasztaná, nyomja meg ismét a Főkapcsolót (1) és a készülék belép az alapértelmezettként beállított főzési módba, 190°C-on 15 percre. Ebben az üzemmódban az 1-13 és a 24-es gombok világítanak, a (10 / 11) hőmérséklet és a (12 / 13) idő jelzőfény felváltva világít. Bármely főzési mód közben nyomja meg a Főkapcsoló gombját (1) a kikapcsoláshoz.

3) A 2-es gombbal a belső világítást kapcsolhatja ki vagy be. Nyomja meg a 2-es gombot a készülék működése közben bármikor. A belső világítás bekapcsol és a gomb villogni kezd. Az ajtó nyitásakor a belső világítás bekapcsol, bezárásakor pedig kikapcsol.

4) A 3-as gombbal a kosár vagy a nyárs forgató funkciót kapcsolhatja be. Bármely főzési módban megnyomhatja a gombot, ekkor a belső tengely forogni kezd. A funkció működése közben a 3-as gomb jelzőfénye villog.

5) A 4-es gomb a sütési hőmérsékletet emeli, az 5-ös gomb a hőmérsékletet csökkenti. Működés közben nyomja meg a kiválasztott sütési hőmérséklet eléréséhez.

6) A 7-es gombbal a sütési időt növelheti, a 8-as gombbal pedig csökkentheti. Állítsa be a szükséges elkészítési időt.

DIGITÁLIS LED KIJELZŐ

Működés közben a kijelzőn váltakozva jelenik meg a beállított hőmérséklet és a hátralévő idő. A működésjelző lámpa (24) működés közben folyamatosan világít.

A 14-23-as gombok a különböző sütési módok beállításai. A kiválasztott sütési módokban módosítható az idő és a hőmérséklet.

Válassza ki a kívánt sütési módot, majd nyomja meg a Főkapcsolót az indításhoz.

14. Hasábburgonya (200°C, 15 minutes)

15. Steak (185°C, 25 minutes)

16. Hal (200°C, 15 minutes)

17. Tenger gyümölcsei (160°C, 12 minutes)

18. Csirkecomb (190°C, 20 minutes)

19. Sütés (sütemények) (175°C, 30 minutes)

20. Egész csirke (200°C, 30 minutes)

21. Aszalt gyümölcs (80°C, 4 hours)
22. Előmelegítés (115°C, 12 minutes)
23. Kiolvasztás (40°C, 1 hour)

MEGJEGYZÉS: Ez a leírás csak tájékoztató jellegű. Mivel az összetevők származásukban, méretükben és márkájukban is különböznek lehetnek, nem garantált, hogy a megadott beállításokkal a legjobb eredményt fogja elérni.

FŐZÉSI TIPPEK

- Szinte minden olyan étel, amelyet hagyományosan sütőben készítenek, airfryer-ben is elkészíthető.
- Az ételek akkor sülnek a legjobban és a legegyszerűsebben, ha azonos méretűek a vastagságúak.
- A kisebb ételek elkészítése kevesebb időt igényel, mint a nagyobb méretűek.
- A legjobb eredmény érdekében a legrövidebb idő alatt, kis adagokban készítse az ételeket. Ha lehetséges, kerülje a halmozást vagy a rétegezést.
- A legtöbb előre csomagolt ételt nem kell olajba tenni az airfryer-ben való sütés előtt. A legtöbb ilyen étel már tartalmazza a kellő mennyiségű olajat és más összetevőket, amelyek fokozzák a barnulást és a ropogósságot.
- A fagyasztott ételek nagyon jól süthetők airfryer-ben. A legjobb eredmény elérése érdekében rendezze őket a tálcára egy rétegben.
- Ha az ételeket rétegezve vagy halmozva helyezi el, feltétlenül rázza fel vagy forgassa át félidőben.
- A hasáburgonyához vagy a zöldségekhez adjon kis mennyiségű olajat, hogy fokozza a barnulást vagy a ropogósságot.
- Amikor friss zöldségeket süt az airfryer-ben, figyeljen arra, hogy teljesen megszáradjon, mielőtt olajjal megkeni és a sütőbe helyezi. Így érheti el a maximális ropogósságot.
- Az airfryer-ek tökéletesen alkalmasak az ételek felmelegítésére. Az étel felmelegítéséhez állítsa a hőmérsékletet 150°C-ra legfeljebb 10 perces időtartamra.

TISZTÍTÁS ÉS KARBANTARTÁS

- Tisztítás előtt győződjön meg arról, hogy a készülék hálózati csatlakozóját kihúzta a konnektorból és a készülék lehűlt.
- Miután a készülék és a benne lévő kosár vagy tálca kihűlt, vegye ki a kosarat a légsütőből. Használjon szivacsot és meleg, mosószeres vizet a tálca és a kosár tisztításához.

Figyelmeztetés: Ne használjon súroló tisztítószeret vagy súroló szivacsokat.

- A kosár és a tálca mosogatógépben mosható.
- Óvatosan törölje le a készülék külső burkolatát nedves ruhával vagy papírtörlővel.
- Soha ne merítse a készüléket vagy annak hálózati csatlakozóját vízbe vagy más folyadékba.
- Tárolás előtt alaposan szárítsa meg az összes alkatrészt.
- A készüléket hűvös, száraz helyen tárolja.

A TERMÉK ÁRTALMATLANÍTÁSA



Ez a termék megfelel az elektromos és elektronikus eszközökről szóló 2012/19/EU, közismerten WEEE (Waste Electrical and Electronic Equipment, azaz Elektromos és elektronikus berendezések hulladékairól szóló) irányelvnek, amely elektromos és elektronikus eszközök eltávolítására és újrafelhasználására vonatkozóan az Európai Unióban alkalmazandó jogszabályi kereteket szabja meg. Ne dobja a terméket hulladékgyűjtőbe! Keresse fel az önhöz legközelebb eső elektromos és elektronikus berendezéseket feldolgozó hulladékgyűjtő központot!

FORGALMAZÓ

Euowares Trading Kft.

4030 Debrecen, Gizella u. 6/B

T.: 0630/132-7628; 0630/633-9360

e.: info@euowares.hu